



# 8114TO / 8114TDM / 8135TO / 8135TDM

ISTR. 297

## ISTRUZIONI / INSTRUCTIONS / MISE EN OEUVRE / INSTRUCCIONES

Collettore di distribuzione in acciaio inox per impianti a pannelli radianti  
*Stainless steel distribution manifold for radiant panels*  
Ensemble repartiteur en acier inox pour installations de planchers chauffants  
*Colector en acier inoxydable*

Esempio di configurazione / *Configuration example* / Exemple de configuration / *Componentes*

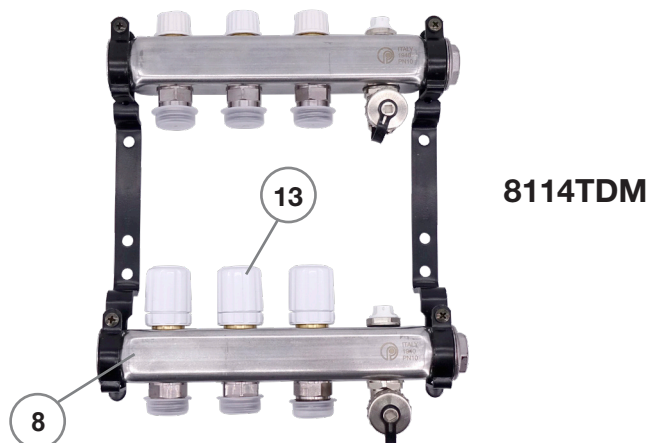
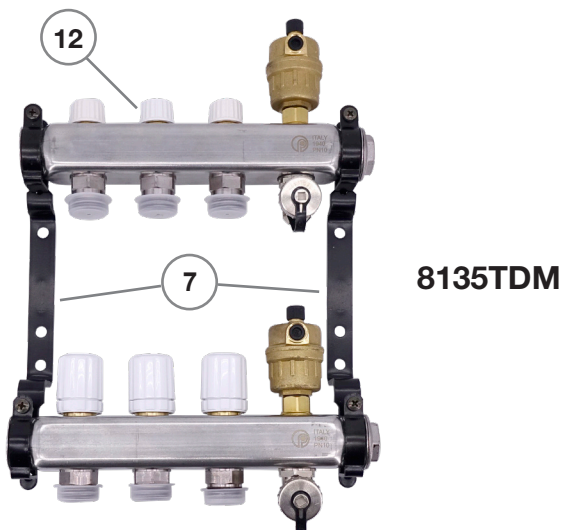
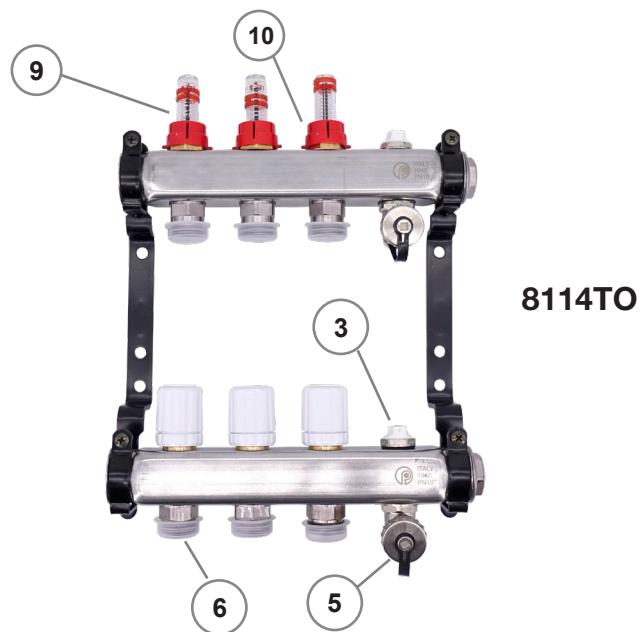
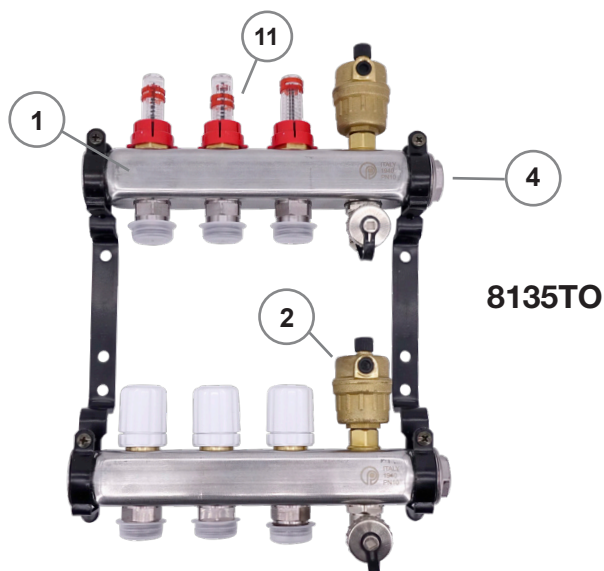

1. Collettore di mandata / *Supply manifold* / Collecteur aller / *Colector de impulsión*
2. Sfogo aria automatico / *Automatic air vent* / Purgeur automatique/ *Purgador automático*
3. Sfogo aria manuale / *Manual air vent* / Purgeur manuel / *Purgador manuel*
4. Tappo / *Plug* / Bouchon / *Tappo*
5. Valvola di scarico/riempimento / *Drain-fill ball valve* / Vanne de vidange-remplissage / *Grifo llenado-vaciado*
6. Adattatore / *Adaptor* / Adaptateur / *Conexión cónica*
7. Zanca di fissaggio / *Mounting bracket* / Etrier / *Soporte*
8. Elemento di ritorno / *Return module* / Module retour / *Módulo de retorno*
9. Misuratore di portata / *Flow meter* / Débitmètre / *Caudalimetro*
10. Ghiera di protezione / *Nut* / Bague de blocage / *Abrazadera de bloqueo*
11. Anello memoria / *Indicator ring* / Anneau indicateur / *Anilla indicadora*
12. Valvola termostattizzabile / *Valve with thermostatic option* / Vanne motorisable / *Válvula termostatizable*
13. Detentore regolazione / *Balancing valve* / Te réglage / *Detentor con regulación*

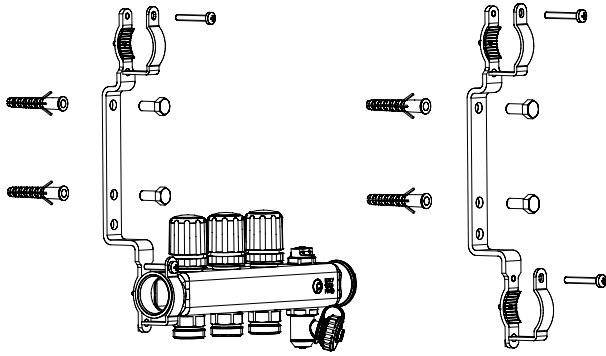

Esempio di montaggio in cassetta.

In caso di montaggio senza cassetta (a muro) con tubo di Ø superiore a 16 mm verificare che ci sia abbastanza spazio per il passaggio del tubo !

*Example of box mounting.*

*When mounting without box (wall) with tube Ø greater than 16 mm to verify that there enough space for the passage of the tube !*

Exemple de montage en coffret.

En cas de montage sans coffret (au mur) avec tube Ø supérieur à 16 mm vérifier qu'il y ait assez d'espace pour le passage des tubes !

*Ejemplo de montaje en armario.*

*En caso de montaje sin armario (en la pared) con tubo de Ø 16 mm o superior, comprobar que haya bastante espacio para pasar los tubos !*

**8114TO/81135TO** Bilanciamento e regolazione / *Balancing and regulating features* / Equilibrage et réglage / *Equilibrado*

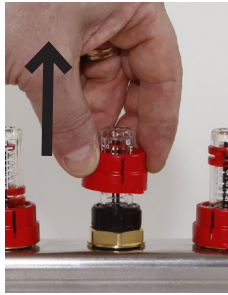

**1** - Rimuovere la ghiera di bloccaggio.

*Remove the red nut.*

Enlever la bague de blocage / mémorisation.  
*Quitar la abrazadera de bloqueo.*

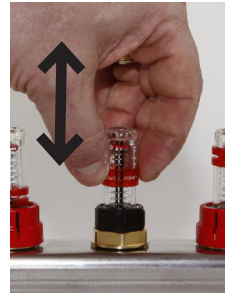

**2** - Collocare l'anellino indicatore nella posizione corrispondente alla portata desiderata.

*Move the red indicator ring on the position corresponding to the required flow.*

Placer la fenêtre de l'anneau indicateur sur l'échelle de graduation du débit mentionnée dans l'étude hydraulique.

*Colocar la anilla indicadora en la posición correspondiente al caudal deseado.*

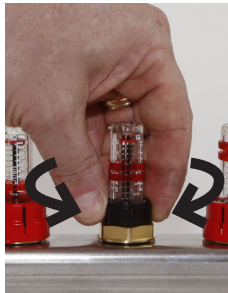

**3** - Ruotare la ghiera di colore nero fino a che il piattello flottante risulti visibile nella finestrella al centro dell'anellino indicatore.

*Turn the black nut until the floating plate is inside of the red indicator ring.*

Utiliser le volant noir pour régler le débit de la boucle, en vissant ou dévissant jusqu'à voir le flotteur positionné dans la fenêtre de l'anneau indicateur.

*Girar la abrazadera negra hasta que el disco flotador sea visible en la ventana en el centro de la anilla indicadora.*

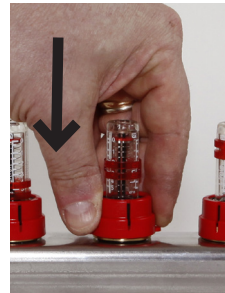

**4** - La portata risulta così bilanciata. Ricollocare la ghiera di bloccaggio.

*The flow rate is balanced. Put back the red nut.*

Le débit est réglé. Remettre la bague de blocage/mémorisation.

*El caudal está equilibrado. Volver a colocar la abrazadera de bloqueo.*

**8114TDM/81135TDM**

Bilanciamento e regolazione / *Balancing and regulating features* / Equilibrage et réglage / *Equilibrado*

**Per eseguire correttamente l'operazione di bilanciamento dell'anello di impianto sul collettore, operare come segue:**

- A. chiudere l'otturatore con la chiave esagonale da 6 mm
  - B. ruotare in senso antiorario il cannotto (2) fino a fine corsa agendo con la chiave a bussola, mantenendo fermo l'otturatore (1) con la chiave esagonale da 6 mm;
  - C. consultare il diagramma delle caratteristiche fluido dinamiche e impostare la regolazione (N° di giri 0.5, 1, 1.5, ...) del cannotto (2) con la chiave a bussola;
  - D. riaprire l'otturatore (1) agendo solamente con la chiave esagonale da 6 mm fino a fine corsa impostata.
- In caso di manomissione o intercettazione totale, questo dispositivo facilita la reimpostazione delle caratteristiche fluidodinamiche dell'anello dell'impianto.

**To correctly balance the system circuit for the manifold, proceed as follows:**

- A. close the seat (1) with the 6 mm allen key;
- B. unscrew the regulating ring (2) with the fitted key maintaining the seat (1) closed with the 6 mm allen key;
- C. adjust by a No of turns 0.5, 1, 1.5, ... the regulating ring (2) with the fitted key, according to fluid dynamic chart;
- D. re-open the seat using the 6mm allen key.

*In case of deregulation or closing of the lockshield, this device allows easy resetting back to the fluid dynamic setting of the system circuit.*

**Pour exécuter correctement l'opération d'équilibrage du circuit d'installation procéder de la façon suivante:**

- A. Prende une clé hexagonale de 6 mm et fermer l'obturateur (1) du té avec la clé 0991B.
- B. Dévisser complètement l'anneau de réglage (2) avec la clé creuse en maintenant fermé l'obturateur (1) à l'aide de la clé hexagonale 6 mm.
- C. Consulter le diagramme d'étalonnage des té, et établir le réglage (N° de tours 0.5, 1, 1.5, ...) de l'anneau (2) à l'aide de la clé creuse.
- D. Dévisser l'obturateur (1) à fond (jusqu'à la butée) à l'aide de la clé hexagonale.

*En cas de dérèglement ou de fermeture complète du té, ce dispositif facilite le rétablissement des caractéristiques d'étalonnage de l'anneau d'installation.*

Para ejecutar correctamente el equilibrado de los circuitos de la instalación proceder de la siguiente manera:

A. Cerrar completamente el obturador (1) con una llave allen de 6 mm.

B. Desenroscar el anillo de regulación (2) con el manguito manteniendo cerrado el obturador (1) con la llave allen de 6 mm.

C. Ajustar el nº de vueltas 0,5, 1, 1,5, ... del anillo de regulación (2) con el manguito, de acuerdo con el diagrama de pérdida de carga y  $K_v$ .

D. Abrir el obturador (1) usando una llave allen de 6 mm.

En caso de manipulación indebida o interceptación total, este dispositivo facilita el reajuste de las características fluido dinámicas del anillo afectado de la instalación.

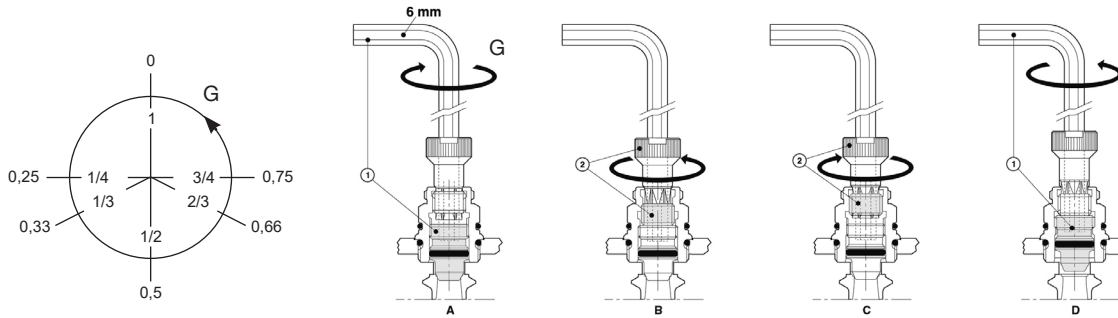

1 ANELLO ANDATA + RITORNO / 1 LOOP SUPPLY + RETURN / 1 BOUCLE ALLER + RETOUR - 1 CIRCUITO IDA + RETORNO

Ingombri / Dimensions / Encombrement / Dimensiones

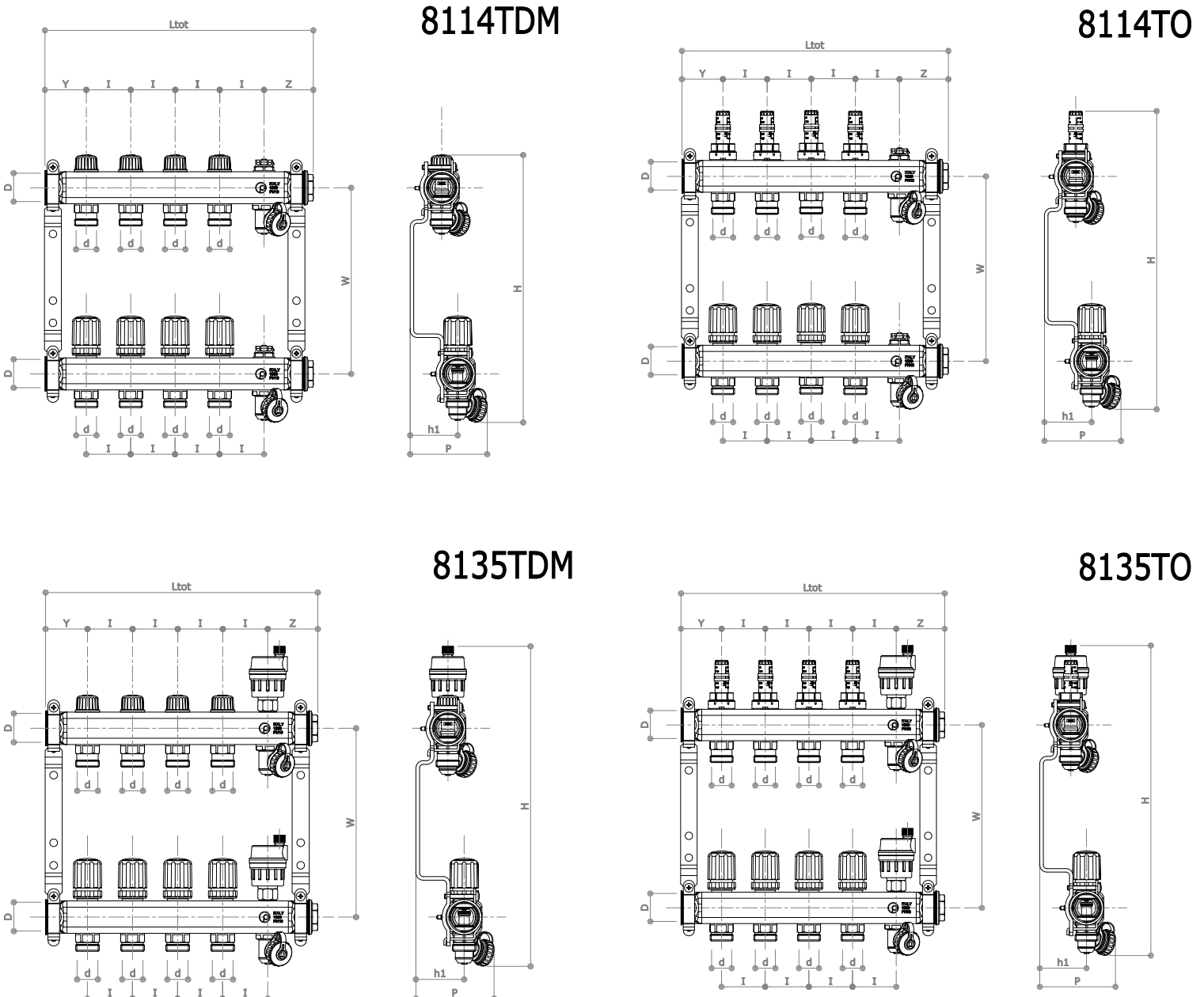

Filettatura in entrata dei collettori e/o valvole (andata / ritorno) <i>Dimension of inlet connection</i> Taraudage des ensembles répartiteurs et/ou vannes (départ / retour) <i>Conexión al colector rosca hembra</i>	Ø 1"
Filettatura degli attacchi <i>Dimension of outlet connection</i> Filetage des ensembles répartiteurs (vers circuits émetteurs) <i>Salida a circuitos conexión cónica</i>	3/4"
Temperatura massima del fluido / <i>Maximum temperature</i> Température maxi du fluide / <i>Temperatura máxima de trabajo</i>	80°C
Pressione differenziale massima / <i>Maximum differential pressure</i> Pression différentielle maxi / <i>Presión diferencial máxima</i>	0,6 bar
Interasse / <i>Distance between outlets</i> Entraxe / <i>Distancia entre salidas a circuitos</i>	50 mm
Pressione massima d'esercizio / <i>Maximum working pressure</i> Pression de fonctionnement maxi / <i>Presión máxima de trabajo</i>	10 bar

N° circuiti / N° of loops N° de circuits N° salidas	L <sub>tot</sub> (mm)	Peso / Weight Poids / Peso (Kg)	Acqua contenuta Water contained Eau contenue Agua contenida (l)
2	202	2,10	0,36
3	252	2,55	0,47
4	302	2,99	0,58
5	352	3,43	0,69
6	402	3,88	0,80
7	452	4,32	0,91
8	502	4,78	1,03
9	552	5,20	1,13
10	602	5,64	1,25
11	652	6,10	1,36
12	702	6,53	1,47

D	d	l (mm)	W (mm)	h1 (mm)	Z (mm)	Y (mm)	P (mm)
1" F ISO 228	3/4"x18mm	50	210	60	46,5	55,5	93

Art.	8114TO	8114TDM	8135TO	8135TDM
H (mm)	338	301	355	355



**Tutti i componenti (valvole o raccordi) utilizzati per collegare il collettore alle colonne di distribuzione devono essere provvisti di filettature 1" ISO228 (parallelo) con tenuta a O-R. Evitare componenti con filettature coniche**

**All the components (valves or fittings) used to connect the raisers to the manifold, must have thread 1" ISO228 (parallel) equipped with o-ring to guarantee tightness. Avoid to use tapered thread.**

**Tous les composants (vannes ou raccords) utilisés pour connecter les réseaux au collecteur, doivent avoir un filetage 1" M ISO228 (parallèle) équipé d'un joint torique pour garantir l'étanchéité. n'utiliser pas composants avec filetage conique**

**Todos los componentes (válvulas y racores) utilizados para conectar el colector a las columnas de distribución tendrán que tener rosca de 1" ISO228 (rosca paralela) con asiento O-R. Evitar componentes con rosca cónica**

Perdite di carico / *Pressure drop diagram* / Pertes de charge / *Perdida de carga*

8114TDM/81135TDM

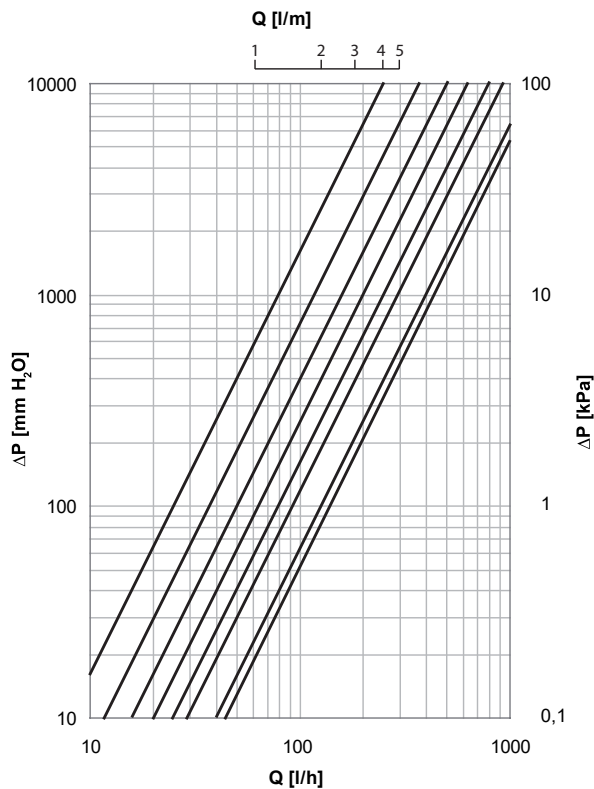

8114TO/81135TO

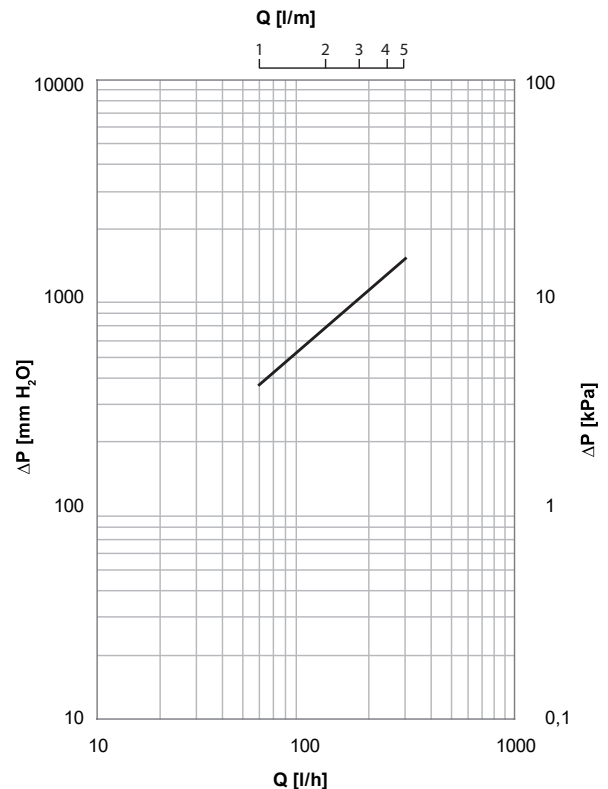

G	0,25	0,5	0,75	1	1,5	2	3	T.O.
Kv	0,25	0,37	0,51	0,63	0,78	0,92	1,26	1,38